Kvalitatiivinen Analyysi Uusista Matkaviestinpalvelukonsepteista

Tomi Kinnari

29.4.2008

Valvoja: Professori Heikki Hämmäinen

Ohjaaja: Filosofian maisteri Jussi Laukkanen

Sisällys

- Motivaatio
- Laajuus
- Tutkimusmenetelmä
- Haastattelut
- Palveluntuotantojärjestelmä
- Metriikka
- Konsepti 1
- Konsepti 2
- Konsepti 3
- Loppusanat

Motivaatio

- Matkaviestinverkkojen puhepalvelun hinta on laskussa
- Lisäarvopalvelujen odotettiin korvaavan liikevaihdon lasku
- Diplomityön tarkoitus oli löytää konkreettisia parannusehdotuksia

Laajuus

- Tutkimus keskittyy suomalaisiin matkaviestinmarkkinoihin
- Lisäarvopalveluja tarkasteltiin itsenäisten palvelunkehittäjien näkökulmasta
- Keskityttiin ehdotuksiin, jotka kasvattavat eniten kolmansien osapuolten palvelumarkkinaa

Tutkimusmenetelmä

1. Kirjallisuustutkimus
2. Haastattelut
3. Metriikan rakennus ja ideoiden suodatus
4. Parhaiden ideoiden verifiointi asiantuntijoilla

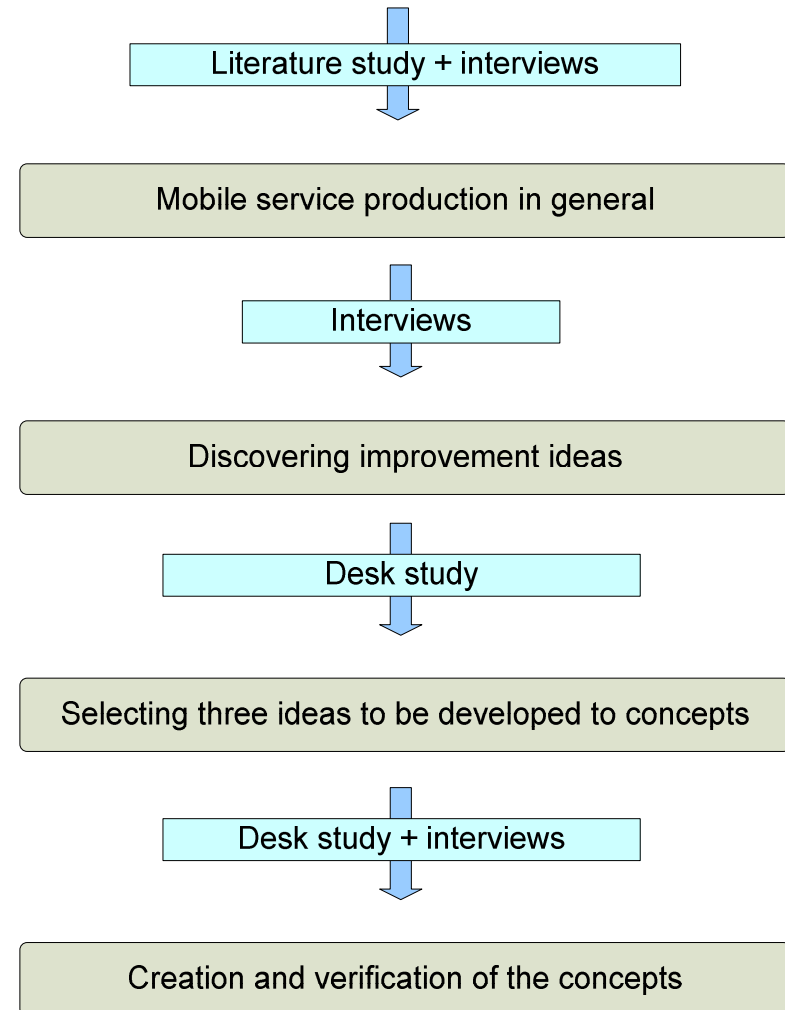

Haastattelut

- MTV3
- NelonenMedia
- Ilmatieteenlaitos
- Ericsson IPX
- ParkIT
- Teleforum ry
- TietoEnator
- TeliaSonera

Palveluntuotantojärjestelmä

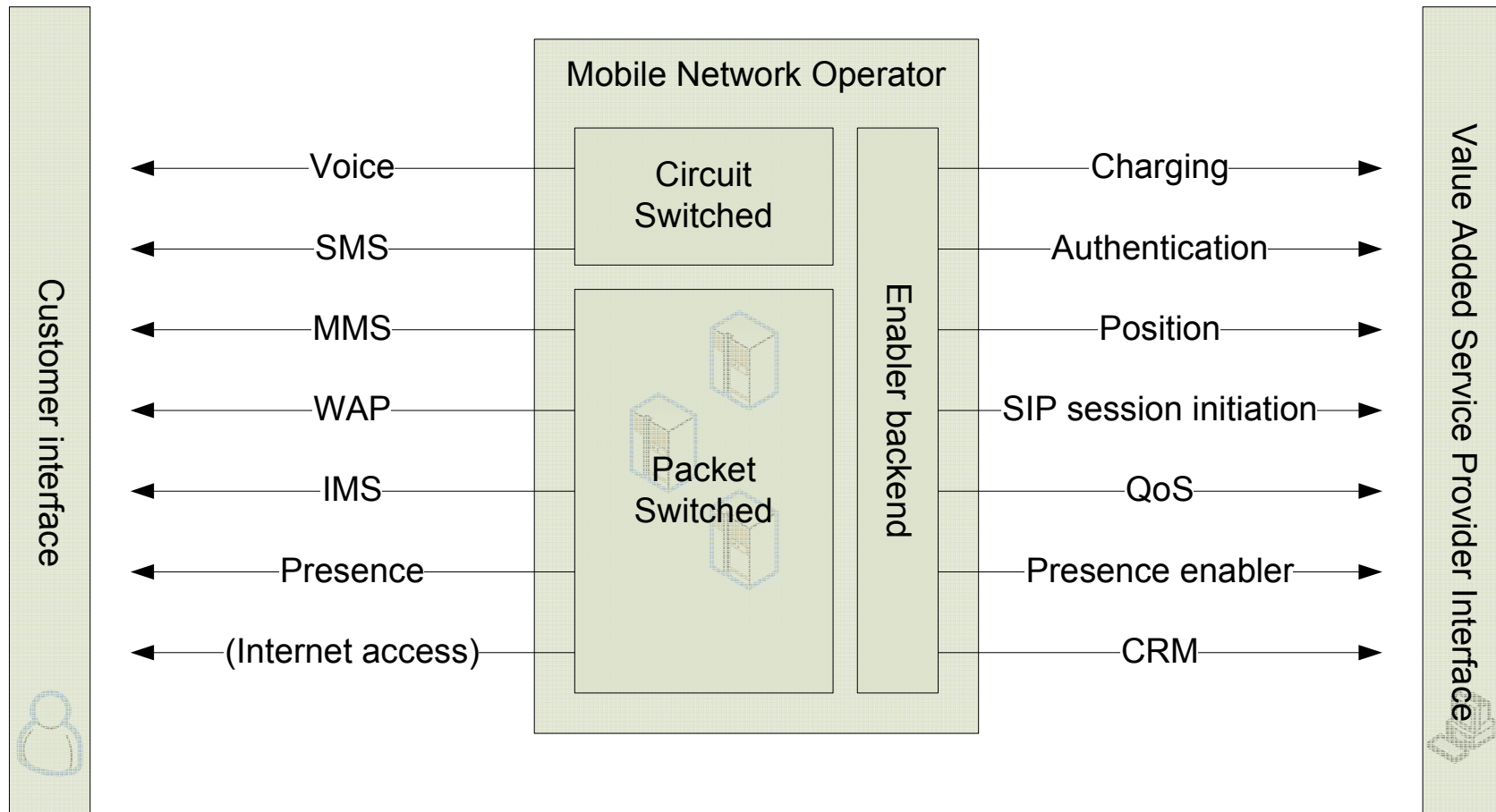

Metriikka

	<i>Value for operators</i>	<i>Terminal support</i>	<i>Implementation capability</i>	<i>Demand</i>	<i>Novelty value</i>	<i>Result</i>
Weighting	30 %	30 %	20 %	10 %	10 %	100 %
Special programme for emerging companies	3	5	5	1	5	4
Forward leaning earnings model	3	5	5	3	1	3,8
Enablers for Internet access point	5	4	3	5	5	4,3
Operator charging for tangible products	5	5	5	5	1	4,6
Identification enabler	1	5	5	3	1	3,2
Presence enabler	3	1	3	3	5	2,6
Customer information	5	5	5	5	1	4,6
Quality of Service	5	5	1	3	5	4
Network based position re-launch	3	5	5	3	1	3,8

Palvelunmahdollistajat Internet liityntäpisteeseen

- Tuoda palvelunmahdollistajat (enablers) Internet liityntäpisteeseen (Access Point)
- Samankaltaista työtä on standardoitu Liberty Alliancessa
- Pankeilla on vahva asema
- Kysymys, onko operaattori-pohjaiselle tarjoamalle tilaa, on selvitetävä

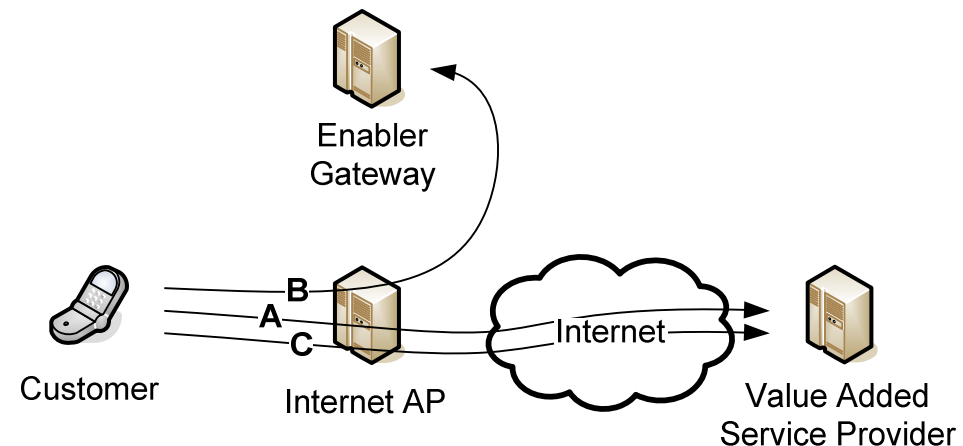

Asiakastiedon hyödyntäminen

- Operaattoreilla merkittävä määrä tietoa asiakkaista
- Lisäarvopalvelujen tuottajat tarvitseva juuri tätä tietoa
- Ongelmana tietosuojalaki
- Laki voidaan kiertää aggregoimalla asiakastietoja suuremmiksi kokonaisuuksiksi
- Asiakastietoja käyttävä suoramarkkinointi -konsepti lanseerattu Sonerassa aiemmin, mutta myyty myöhemmin talon ulkopuolelle

Operaattorilaskutuksen laajennus matkaviestinpalvelujen ulkopuolelle

- Nykyisin operaattorit laskuttavat lähinnä matkaviestin -kontekstiin liittyviä palveluja
- Laskutusta voidaan kuitenkin laajentaa konkreettisiin tuotteisiin (esim. lipunmyynti)
- Hidasteet
 - Nykyisissä palveluissa 20 euron maksimihinta
 - Laskutus komissio muutettava transaktio -pohjaiseksi
 - Operaattoreiden tehtävä yhteistyötä yhden rajapinnan luomiseksi
 - Kilpailuviranomainen estää asiakaskohtaisen hinnoittelun
 - Jos tuotteet laskutetaan matkaviestin laskulla, asiakkaat saattavat säikähtää kohonneita laskun loppusummia

Loppusanat

- Diplomityö löysi yhteensä yhdeksän ideaa, joista kolme valittiin jatkokehitettäväksi
- Diplomityö suosittelee, että
 - kehitystyötä jatketaan ”palvelunmahdollistajat Internet liityntäpisteeseen” ja ”operaattorilaskutuksen laajennus matkaviestinpalvelujen ulkopuolelle” konseptien kanssa.
 - ”Asiakastiedon hyödyntäminen” arvioidaan uusien Internet-pohjaisten liiketoimintastrategioiden valossa
- Loppua kuutta ideaa, joita diplomityössä ei käsitelty, tulisi myös tarkastella

Kiitos!